

パンチングパターン詳細図(参考)

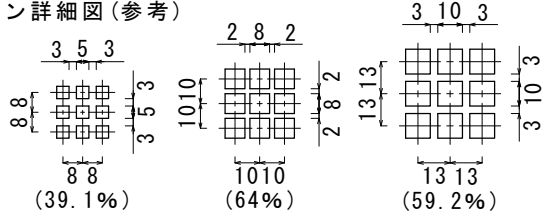

No.	W	H	台数	塗装色	備考
1					
2					
3					
4					
5					

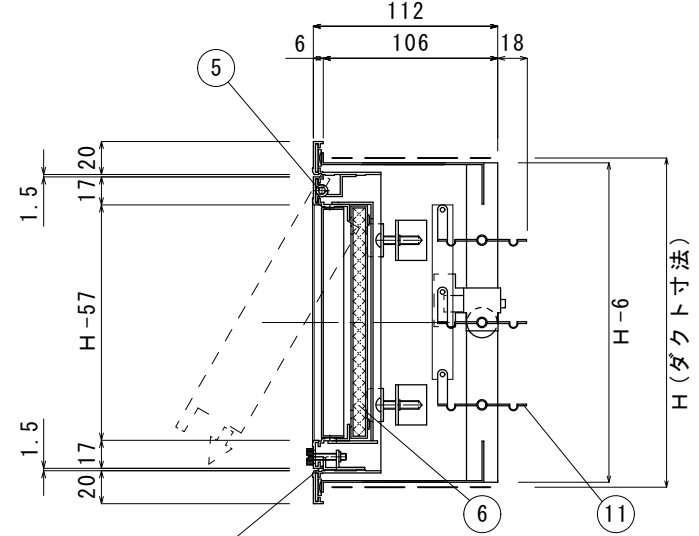

《特記》

- ☆  $W \times H \geq 1 \text{ m}^2$  に対しては額縁巾20mmを25mmに致します。
- ☆ H寸法200未満は着脱式になります。
- ☆ 羽根を持って運搬、取付等の作業は行わないで下さい。

ローレット数	
750~ (W寸法)	2
1600~ (W寸法)	3

番号	品名	材質	個数	摘要
1 3	器具取付金具	SPCC		1.6 t
1 2	风量調整用ウォームギア			
1 1	シャッター羽根	SPCC		1.0 t
1 0	シャッターケーシング	SPCC		1.0 t
9	器具取付ビス	S20C		M5×25
8	器具固定金具	SPCC		1.6 t
7	落下防止ストッパー	A5052P		1.5 t
6	スコットフィルター			アルミ枠10t付
5	額縁回転金具	A6063S-T5		1.3 t
4	額縁ストッパー	A5052P		1.5 t
3	額縁閉閉用ローレットビス			M5×20
2	パンチングプレート	SPCC		1.0 t
1	額縁	A6063S-T5		1.3 t

名称	PS/フィルター(ダクト寸法)				図番	H47-18060603-01	
					尺度	N. S.	
					処理	メラミン焼付塗装	
承認	芹澤	検図	中川	設計	煤本	製図	煤本
 <b>檜工業株式会社</b>							