

接続管は貴社にて御製作願います。

SIZE	D	U	O	中コーン枚数	台数	塗装色	備考
12.5	127	340 × 340	310 × 310	2			
15	152	340 × 340	310 × 310	2			
20	202	450 × 450	420 × 420	3			
25	252	510 × 510	480 × 480	3			
30	302	560 × 560	530 × 530	4			
35	352	560 × 560	530 × 530	4			

《特記》

- ☆中コーンは確実に取付して下さい。
- ☆中コーンを取付方向と逆方向に回転させ回らない事を確認して下さい。
- ☆中コーンを軽く引き下げて落ちない事を確認して下さい。

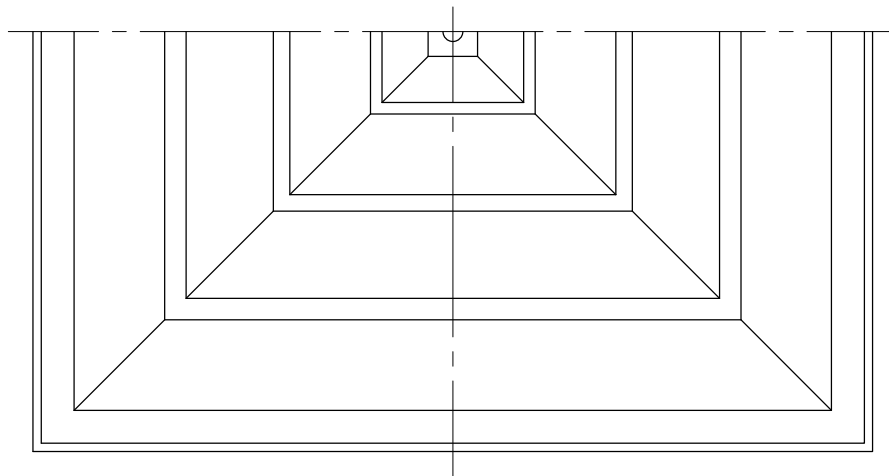

番号	品名	材質	個数	摘要
9	落下防止ワイヤー		1	
8	SED	SPCC	1	1.0 t
7	接続管取付ビス	S20C	3	M5 × 40
6	接続管取付金具	SPCC	3	1.6 t
5	ネック単管	SPCC	1	1.0 t
4	二段切替金具	SPCC	4	1.6 t
3	中コーン吊金具	SPCC	4	1.6 t
2	中コーン	A6063S-T5		1.2 t
1	外コーン	A6063S-T5	1	1.5 t

名称	E2/SED付/落下防止ワイヤー付	図番	HK-0107011-01
		尺度	N.S.
		処理 月日	メラミン焼付塗装 2020.05.21