

接続管は貴社にて御製作願います。

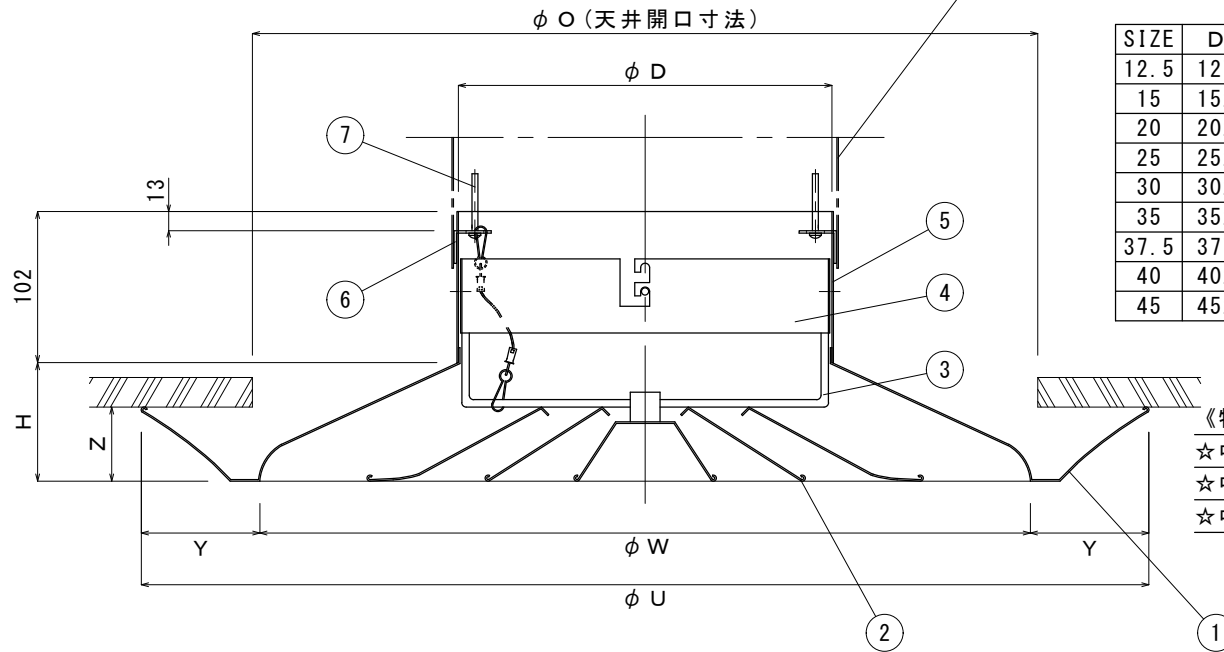

SIZE	D	U	W	O	H	Y	Z	台数	塗装色	備考
12.5	127	350	250	260	38	50	40			
15	152	435	315	320	50	60	40			
20	202	570	410	420	60	80	50			
25	252	680	520	530	80	80	50			
30	302	833	633	650	85	100	60			
35	352	921	721	740	108	100	60			
37.5	377	985	785	800	115	100	60			
40	402	1054	834	855	122	110	65			
45	452	1167	947	970	133	110	65			

《特記》

- ☆中コーンは確実に取付して下さい。
- ☆中コーンを取付方向と逆方向に回転させ回らない事を確認して下さい。
- ☆中コーンを軽く引き下げて落ちない事を確認して下さい。

7	接続管取付ビス	S20C	3	M5×40
6	接続管取付金具	SPCC	3	1.6 t
5	ネック単管	SPCC	1	1.0 t
4	二段切替リング	SPCC	1	1.0 t
3	中コーン吊金具		3	φ5
2	中コーン	SPCC	3	1.0 t
1	外コーン	SPCC	1	1.0 t

番号	品名	材質	個数	摘要
図番	HK-0125012-01			
尺度	N. S.			
名称	C2 (汚染防止型)/落下防止ワイヤー付			
	処理	メラミン焼付塗装		
月日	2020.05.21			